

Wago Contact SA Domdidier



Wago est une entreprise allemande qui construit des bornes pour appareils électriques et des composants pour automates. La filiale de Domdidier est spécialisée dans l'injection et le montage de plusieurs produits dans le domaine de la connectique.

J'ai été engagé par Wago contact SA Domdidier pour concevoir une machine de contrôle de pièces transparentes à la sortie de l'injection plastique. La machine utilise une caméra fixe pour photographier les pièces sous plusieurs angles. J'étais chargé de développer le moyen de mise en mouvement de la pièce.

**MCPU-5**  
 Machine de Contrôle de Pièce Unitaire N°5

Lancement du projet

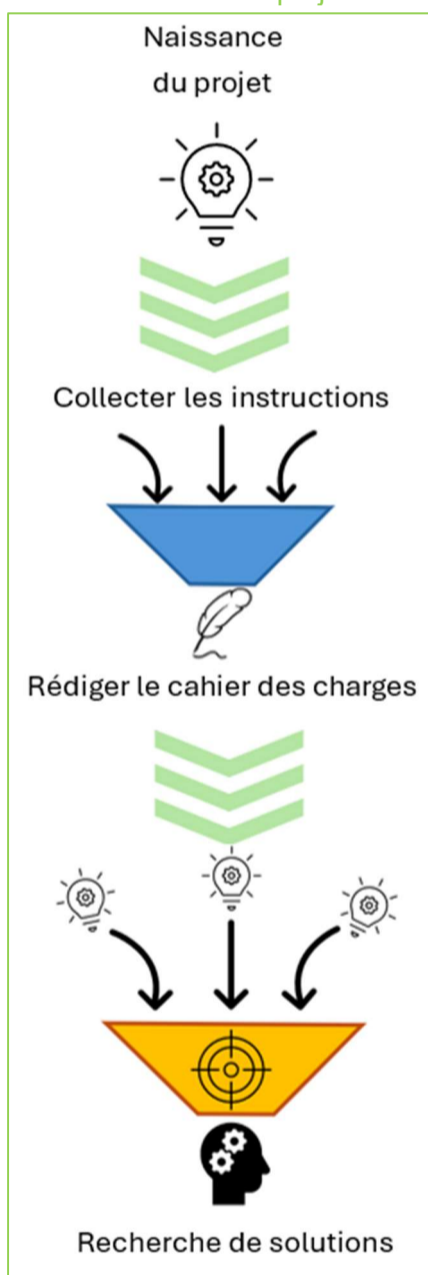

Tests et prototypage

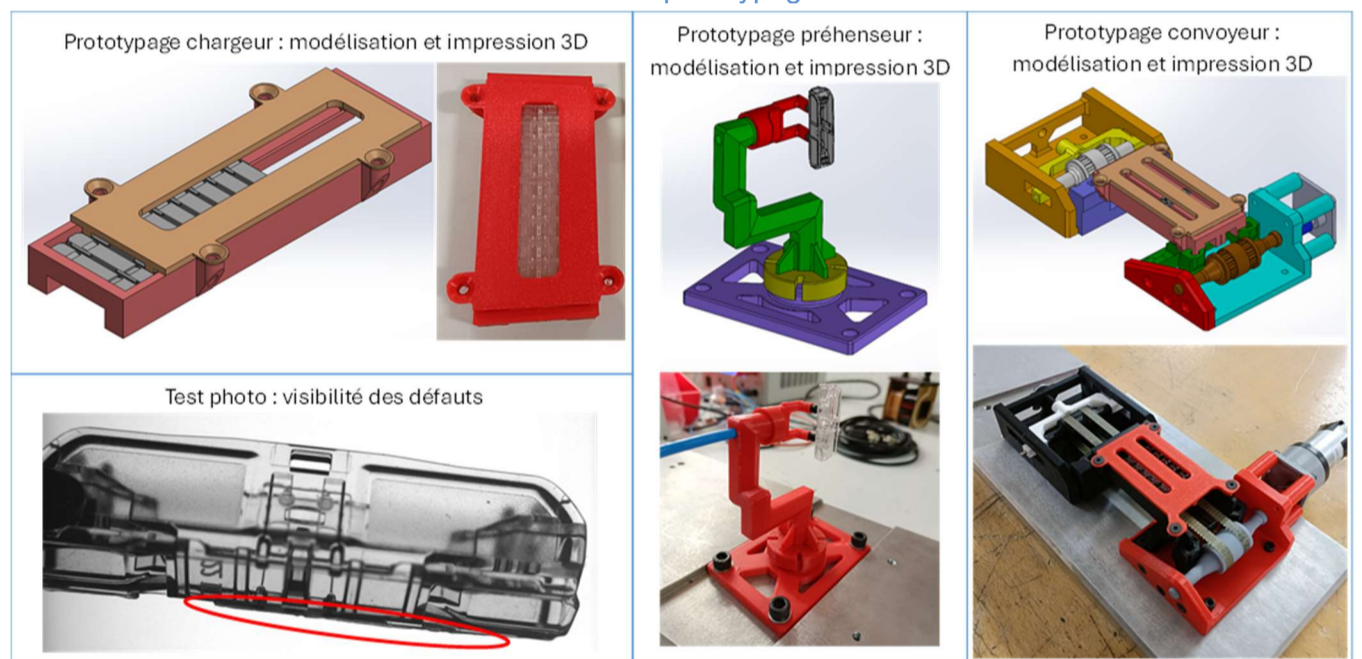

Modélisation de l'ensemble MCPU-5

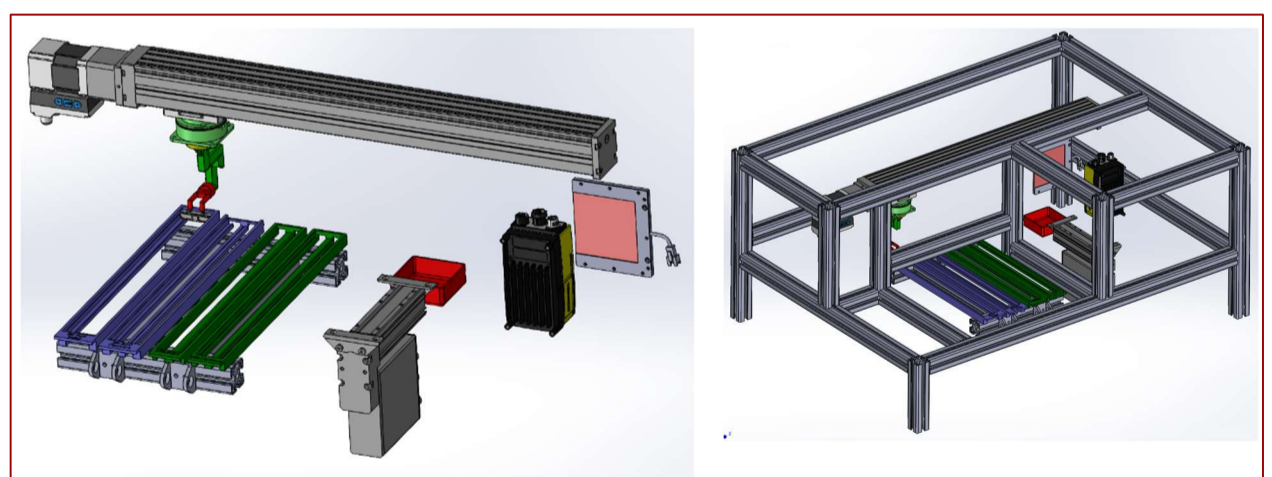

Ce stage a été très enrichissant pour moi. J'ai aimé regrouper les besoins de tous les utilisateurs de cette future machine, la modéliser et tenter de satisfaire tout le monde. J'ai terminé la modélisation de la machine et je laisse le projet à un employé Wago pour qu'il s'occupe de la partie automatisation de la machine. Je pourrai éventuellement retourner chez Wago à l'occasion de mon travail de diplôme pour achever la construction de ce projet.

Merci à l'entreprise Wago Contact SA de m'avoir accueilli et de m'avoir fait confiance en me confiant ce projet. Remerciement spécial à monsieur Didier Vauthey, responsable de stage et *Project Owner* et à Monsieur Billy Ravier, automaticien chargé caméra sur le projet et commissaire de stage.